

ANSICHTEN

WEST

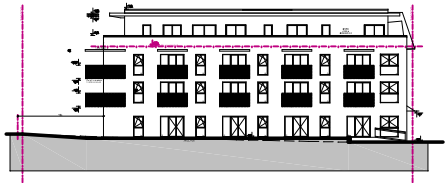

OST

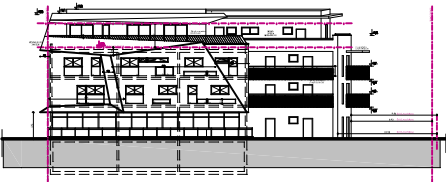

SÜD

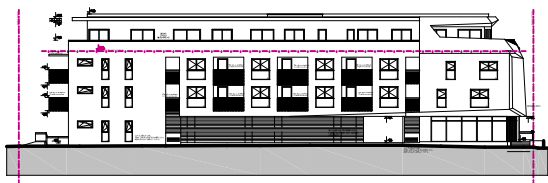

NORD

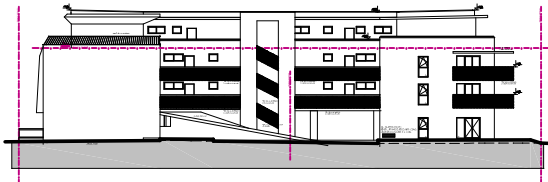

AIRA Real Estate Development GmbH
 Kärtner Straße 369/1. Stock/Top 4
 8054 Graz
 T +431 890 22 58
 E office@aira.at
 H www.aira.at



GRUNDRISS_Stellplatz_Kellerabteil

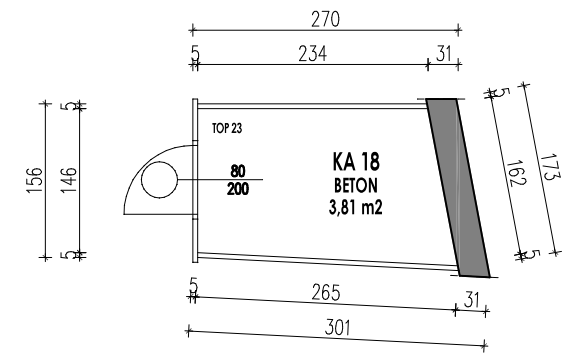
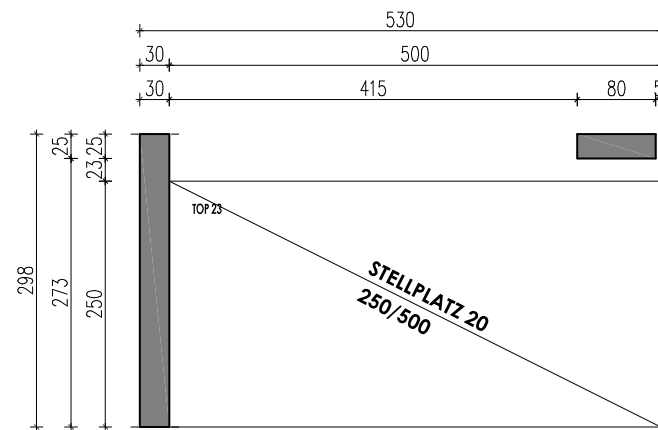

VERGABEPLAN

NUSSBAUMERSTRASSE 2, 8042 GRAZ,
 VIII. St. Peter

TOP 23

Stellplatz 20 12,50 m²
Kellerabteil 18 3,81 m²

LAGE IM HAUS:

KG

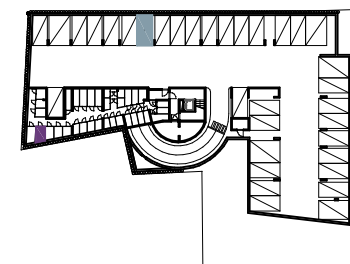
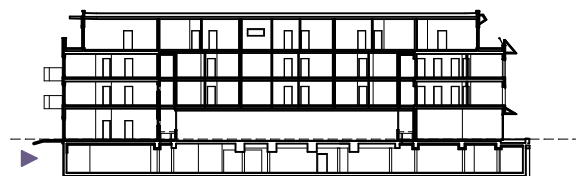

M 1:75 DATUM: 26.04.2017.

Unverbindliche Plankopie, Änderungen während der Bauausführung, infolge Behördeanfragen, haustechnischer und konstruktiver Maßnahmen vorbehalten. Alle Maße sind in Zentimeter. Sofern nicht anders angegeben, Türkoten sind Durchgangshöhen. Höhenangaben beziehen sich nach FOK. Längen-, Höhen- und Flächenangaben entsprechen den Rohbaumaßen.

Dieser Plan ist nicht für die Bestellung von Einbaumöbeln verwendbar.

Ausstattungsbeschreibung.